

THE 73rd TOKYO INTERNATIONAL

Gift Show

SPRING 2012

SPORTS IN LIFE

2012 2/8(wed)-10(fri) Tokyo Big Sight
10:00-18:00 (Feb 10 10:00-17:00)

www.giftshow.co.jp

ORGANIZE : Business Guide-Sha, Inc
DIRECTOR : Takashi Yoshioka (FRONTIER)

+ (plus) fashion

THE 73rd TOKYO INTERNATIONAL

SPORTS IN LIFE × Gift Show

SPRING 2012



【SPORTS IN LIFE 開催にあたって】

「第68回東京インターナショナル・ギフト・ショー秋2009」において、東京・原宿で15年の開催実績を持つアパレル・ファッションの合同展示会「FRONTIER」の下、カジュアル系アパレルとファッション雑貨が多数集うゾーンを開催してから、早3年がたとうとしています。「他業種ともいえる展示会の中での開催は、はたしてどうなのか？」との業界関係者の半信半疑の中、その動向に注目を浴びながらの開催でございましたが、過去5回の開催で新規取引先獲得・商談成立・今後の展開に広がり可能性を感じる異業種との出会いがあったなど、うれしい声を多数いただいております。圧倒的な来場者数を誇るギフト・ショー内での開催によって、従来のアパレル・ファッション系の専門展示会では出会えなかったライフスタイルショップ、インテリアショップ、美術館、ギャラリー…etcといった異業種との出会いが可能となり、新しいヒラメキ、今後のビジネス拡大に大きな期待が寄せられています。

従来のファッションマーケットに時代性をplus! “Real Style”を提案するZONE、その名も… **+ (plus) fashion**

西展示棟1Fは、ファッション系商材が大集合する会場として広く認知されております。その中でも西アトリウムという会場では、近年2つのファッション合同展示会「FRONTIER」と「manicolle tokyo」を開催しておりました。

「FRONTIER」はヤングカジュアルの側面から、「manicolle tokyo」はクリエイターズ・デザイナーズの側面からファッションマーケットを盛り上げてまいりましたが、よりリアルにマーケットをとらえた提案が必要であると考え、西アトリウム全体に名称を設け、その冠の下、時々の時代性を加味した“Real”なファッションプロダクツを提案してまいります。その名称は、**+ (plus) fashion**。

前回より「FRONTIER」は、「SPORTS IN LIFE」と名称変更し、よりカジュアルに、スポーティに生まれ変わりました!

SPORTS IN LIFE ⇒ + (plus) sports, casual

ギフト・ショー事務局は、**+ (plus) sports, casual**を提案いたします。スポーツアパレルや雑貨を上手く自身のファッションやライフスタイルに取り入れ、一つのStyleとしてしまう消費者、逆にカジュアルアパレルや雑貨をスポーツシーンに溶け込ませる消費者。昨今のスポーツブームという時代性を**+ (plus)**し、おしゃれなスポーティファッションとライフスタイルをココから発信いたします。

【SPORTS IN LIFE 会場】

西展示棟1F・アトリウムは、「+ (plus) fashion」という名称の下、従来のファッションマーケットに時代性をplus! し、Real Styleを提案するZONEです。

「SPORTS IN LIFE」が担うのは、「+ sports, casual」。

スポーティかつカジュアルなファッションプロダクツがココに集います。

※ 従来より人気の「LIFE with BICYCLE」も当ゾーン内で開催いたします。

※ 同会場(西展示棟1F・アトリウム)には、「+ designer, creator」を掲げる人気の「manicolle tokyo」があります。

オンリーワンの要素の強い、個性溢れるファッションプロダクツが多数出品します。

※フェア名称・会場レイアウト等は変更する場合がございます。予めご了承ください。

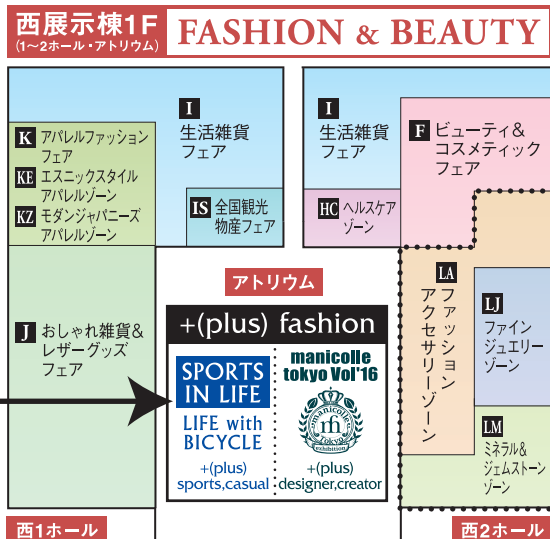

【SPORTS IN LIFE 開催概要】

名 称: 第73回東京インターナショナル・ギフト・ショー春2012「SPORTS IN LIFE」

会 期: 2012年2月8日(水)・9日(木)・10日(金)
[8・9日 10:00am~6:00pm/10日 10:00am~5:00pm]

会 場: 東京ビッグサイト 西展示棟1Fアトリウム「+(plus)fashion」内

出展申込締切: 2011年11月4日(金)【予定小間数になり次第締切】

※ギフト・ショー全体では、東京ビッグサイト全館を使用し、出展社数2,400社・4,200小間・来場者数20万人を予定いたしております。

【第71回(平成23年2月開催)実績: 2,387社出展、202,348人来場】

※出展に関する諸条件は、第73回東京インターナショナル・ギフト・ショー春2012開催要綱に準じます。

※各社様の小間位置に関しましては、12月中旬(東京ギフト・ショー出展社説明会と同時期)にお知らせ申し上げます。

※出展に際しては、当ゾーンディレクターによる選考がございます。

【SPORTS IN LIFE 出展募集アイテム】

今回のキーワードは… **SPORTY! & CASUAL!**

メンズウェア/レディースウェア/ユニセックスウェア/スポーツウェア・雑貨/アウトドアウェア・雑貨/バッグ/シューズ・サンダル/スポーツウオッチ・アクセサリ/レッグファッション/ミュージックグッズ/トラベル用品/雑貨 many more...

CASUAL & SPORTYをキーワードにトレンドを発信し、ウェアとファッション雑貨を提案いたします。

シーズンは期中物を中心に展開する為、よりリアルなマーケット動向を見据えての商品提案を行い、納期も即納商品から2~3ヶ月後に納品可能な商品が多くなっております。

【SPORTS IN LIFE 来場対象】

セレクト(アパレル系)ショップ/専門店/量販店/百貨店/卸問屋/雑貨ショップ/通販/その他業態融合型店 many more...

当ゾーンへ商品を買付けに来るバイヤーは、セレクトショップを中心に、量販店・卸問屋・百貨店・ウェブショップなど様々です。

さらに、東京ギフト・ショーにはファッション専門見本市では出会うことの困難な、多種多様なバイヤーとの出会いがあります。

【SPORTS IN LIFE 小間設備・出展料金】

○ベーシック小間 間口2.0m×奥行1.5mを1小間の単位とします。「奥行きが欲しい」「大小間で取りたい」などは、別途ご相談下さい。

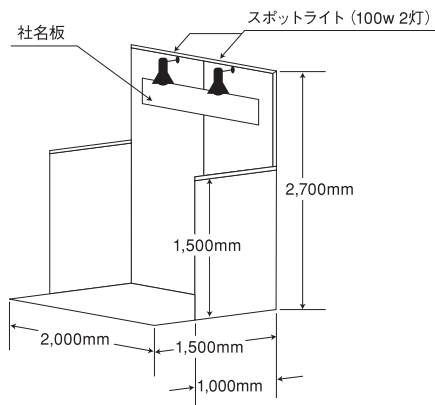

¥136,500 (税込) × 小間数

1小間出展料金

●サイズ・出展料

2.0m × 1.5m × 2.7m …… ¥136,500 (消費税含む)
(間口) (奥行) (高さ)

基本設備以外に会場で使用された内装工事、リース備品、電気工事費などにつきましては、会期終了後に実費請求させていただきます。

●基本設備

三面木工システムパネル(角小間は2面)・社名板
クリップ式スポットライト(100w 1小間につき2灯)・パンチカーペット(色替えは有料)

※角小間には、通路側のパネルはありません。必要な場合は、出展社の費用負担となります。

※小間内にパネルを追加する場合も、出展社の費用負担となります。

※背面パネルに社名板(200mm×1,000mm)が1枚つきます。

申込書に記載の社名をゴシック体で作成します。ロゴの指定等は、別料金となります。

【SPORTS IN LIFE 会期までの主なスケジュール】

出展申込締切 ⇒ ⇒ ⇒ 平成23年11月4日(金)

会場スペースに限りがありますので、早めにお申し込み賜りますようお願い申し上げます。予定小間数に達し次第締切となります。

出展料金納入締切 ⇒ ⇒ ⇒ 平成23年11月11日(金)

小間位置決定・マニュアルの送付(事務局より) ⇒ ⇒ ⇒ 平成23年12月中旬を予定
【東京ギフト・ショーの出展社説明会は、12月14日(予定)】

オプション器具・架設電話等申込締切 ⇒ ⇒ ⇒ 平成23年12月28日(水)

出展社搬入 ⇒ ⇒ ⇒ 平成24年2月7日(火)

【SPORTS IN LIFE 出展規定】

※必ずお読み下さい。出展申込の際は、必ず出展規約書を熟読し、同意のもとお申し込みください。

1. 出展物の規定

出展物は、開催主旨、目的に沿った品目とします。展示会の運営に支障の恐れがあると認められるもの、出展物、装飾品に関しましては、禁止させていただくことがあります。

2. 出展物の保護

- ①出展社は、自己の責任と費用において、出展物の搬出入、又その保護、管理をしてください。
出展物の搬出入、又は会期中における、天災、その他不可抗力が原因によって発生した事故（盗難、紛失、火災、損傷等）について、主催者はその責任を負いかねます。
- ②出展社は、出展物の輸送時及び展示期間中の保護については必要に応じて保険をかけるなどの適切な対策をお願いいたします。
- ③夜間は無人となりますので、貴重品は持ち帰るなど各自で管理をしてください。

3. 事故防止、及び責任

- ①出展社は出展物の搬入から撤去までの作業の際は事故防止に努めてください。また敷地内における車両の人身及び対物の事故が発生した場合においても、主催者は一切関与することなく、当核出展社の責任となります。
- ②主催者は、必要時に事故防止の措置を命じ、作業の制限、中止を求める場合があります。会場設備、ブースの装飾、出展物を破損した場合、いかなる場合においても等該出展社の責任となります。

4. 禁止事項

- ①展示会場内での即売行為を禁止いたします。
- ②出展社は、自己のブース以外において物品の配布、宣伝活動を禁止いたします。
- ③出展社又は来場者に不利益が生じる場合は、本書に記載されていないことに関しても当方の判断で変更・修正及び規制する場合があります。
- ④ペット類の持込を禁止いたします。
- ⑤展示会場内、会場ビル内、非常階段などは、全て禁煙です。

5. 出展物等の設置及び撤去

出展物等の会場へ搬入と設置、撤去作業は主催者から通知のあった時間内に行われるものとします。
時間内に搬入と設置、撤去が終らないものは、その出展社の費用で作業をおこない、延滞料金を請求する場合もございます。

6. 消防関係

展示会においては、以下の行為を禁止いたします。

- ①ローソク、キャンドルは持ち込む事はできませんが、着火することはできません。
- ②石油液化ガス（LPガス）、高圧ガス、第一石油類（ガソリン）、第二石油類（灯油・軽油）の持込み。
- ③火気使用。
- ④装飾用布類は必ず防炎加工をし、防炎加工済みシールを表示してください。

7. 展示会開催の変更又は中止

主催者は天災、その他不可抗力の原因により、会期の変更、中止することがあります。又、会期の変更、中止による出展料の返還はいたしません。又それによって生じた出展社、その他のものの損害を補償いたしません。

8. 契約の解除

主催者は、出展社が次のいずれかに該当する場合は、出展社になんら警告もなく、本件出展契約解除することができるものとします。これにおいて、主催者が何らかの損害を被った場合、出展社に対しその損害を請求することができます。

- ◎出展料金の全額を支払い期限までに支払わない場合。
- ◎出展禁止物の展示等、出展につき主催者の定める規定にそぐわない場合。
- ◎展示ブースを展示会出展の目的以外に利用しようとした場合。
- ◎その他、本出展規約に違反した場合。

9. 損害賠償

出展社は、自己またはその代理人の不注意、その他によって生じた会場設備又は、展示会の建造物、もしくは人身等に対する損害について一切の責任を負うものとします。

10. 転貸、譲渡、売買の禁止

契約上の出展社としての権利につき、その全部又は一部を、転貸、譲渡、売買又は、担保に供する事を禁止致します。

以上

(株)ビジネスガイド社の個人情報保護方針（プライバシーポリシー）

株式会社ビジネスガイド社は、出展のお申込み、商品のご購入時、サービスの登録時などに、皆さまに個人情報の提供をお願いすることがあります。お客様に安心して当社のサービスをご利用いただくため、プライバシー保護に関わる法令を遵守し、お客様のプライバシーの保護に最大限注力して参ります。そのために、情報セキュリティの向上と管理体制の強化に努めて参ります。お客様に関する情報がどのように収集され、どの様に使用されるか、また当社における情報管理の方法等「プライバシーに関する考え方」をホームページ上（<http://www.giftshow.co.jp>）にて公表しております。

■お申込みの際にご登録いただきましたお客様の情報は、本見本市の運用をはじめ、各種情報のご提供、アンケートのご依頼および(株)ビジネスガイド社営業部門からのコンタクトなどに利用させていただく場合があります。あらかじめご了承下さい。

当社は、原則として、ご本人の承諾なく、個人情報を上記目的以外に利用または第三者に提供しません。ただし、当社は個人情報取り扱い業務の一部または全部を外部委託することがあります。



10190420(02)
JISQ15001:2006準拠

Gift Show

SPRING 2012

SPORTS IN LIFE

出展申込書

会期:2012.2.8(水)9(木)10(金)

会場:東京ビッグサイト 西展示棟アトリウム

主催:(株)ビジネスガイド社

協力:FRONTIER/(有)ロックオン

小間 タイプ	ベーシックタイプ【使用面積:3㎡ ⇒⇒⇒ ¥136,500(税込)】× <input type="text"/> 小間 申し込む 間口2.0m×奥行き1.5mを1小間の単位とします。 「奥行きが欲しい」「大小間で取りたい」などは、別途ご相談下さい。
-----------	--

各社様の小間位置に関しましては、12月中旬(東京ギフト・ショー出展社説明会と同時期)にお知らせ申し上げます。

※下記の記載内容のうち★印は、そのままガイドブックの原稿になります。

会社名	フリガナ			印
★ 出展名	フリガナ			
★ 出展名 (英語表記)				
代表者名	フリガナ	担当者名	フリガナ	
★ 住所 (本社)	〒 -	都・道 府・県	市・区 群	
住所 (担当)	〒 -	都・道 府・県	市・区 群	
★ TEL(本社)	代表 ()	FAX(本社)	代表 ()	
TEL(担当)	担当 ()	FAX(担当)	担当 ()	
e-mail	代表	URL	http://	
	担当			

住所・TEL・FAXの各(担当)欄は、本社と実務担当者様の場所が異なる場合のみご記載下さい。尚、ガイドブックなどへの掲載は、本社のみとなります。

★ ブランド名	フリガナ																			
★ 主 な 出展物 (ブランドコンセプト)	和 文																			
	英 文																			

(注意)基礎小間仕様として弊社が用意させていただく備品以外の物をオーダーされた場合は、第73回東京ギフト・ショー終了後、実費請求させていただきます。

お問合せ・
申込書送付先

●主催 (株)ビジネスガイド社 事業部

インターナショナル・ギフト・ショー事務局 担当:齊藤 

〒111-0034 東京都台東区雷門2-6-2 tel:03-3843-9851 / fax:03-3843-9850

e-mail:saito@businessguide-sha.co.jp

URL http://www.giftshow.co.jp

●協力 FRONTIER/(有)ロックオン 吉岡孝司

〒155-0031 東京都世田谷区北沢2-21-2-101号 tel:03-5454-4445 / fax:03-5779-0863

e-mail:fro@frontier-j.co.jp

URL http://www.frontier-j.co.jp